

53145

WPV

ÉTAU PLAT DE PRÉCISION 3D

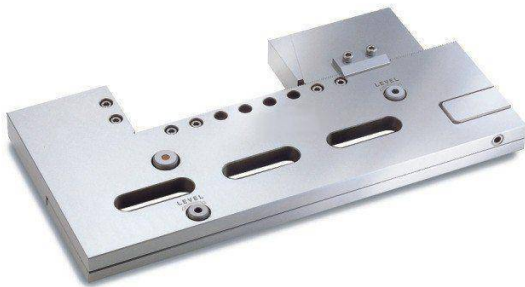

Caractéristiques :

- En acier inoxydable de haute qualité (ASSAB STAVAX) avec le traitement thermique Sub-Zero après un traitement sous vide pour offrir une grande stabilité et aucune distorsion de l'étau.
- Avec une conception de 45° pour un anti-flottement des pièces.
- L'ajustement sur 3 axes pour beaucoup plus efficacité.
- Résistant au jet haut pression de l'eau.
- Dureté : HRC45°~55°.
- Parallélisme : 0.003/100 mm.
- Perpendicularité : 0.005/100 mm.

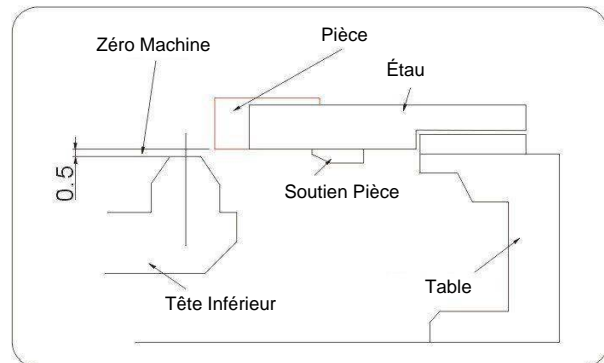
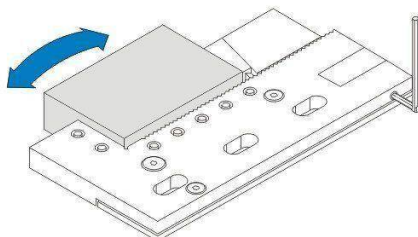
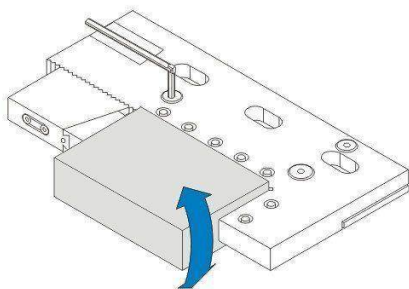
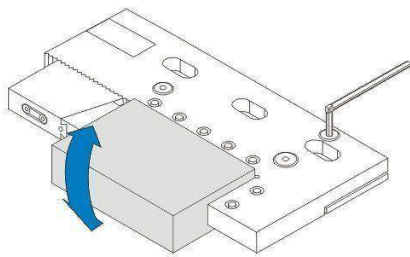

WPV320

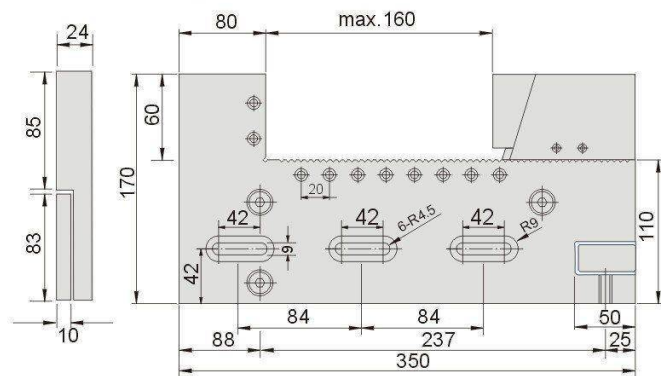

Unité : mm

Référence	Modèle	Dimension	Zone de serrage		Poids
			Max	Profondeur	
53145-01	WPV280	24x170x270	100	50	5.5kg
53145-02	WPV320	24x170x350	160	60	8.6kg

53148

WPV

ÉTAU PLAT DE PRÉCISION 3D



Caractéristiques :

- En acier inoxydable avec un traitement Sub-Zéro après un traitement thermique sous vide, pour une stabilité et aucune distorsion.
- Avec les axes X, Y et Z réglable.
- Matière : SUS440.
- Dureté : HRC45°~55°.
- Parallélisme : 0.003/100 mm.
- Perpendicularité : 0.005/100 mm.

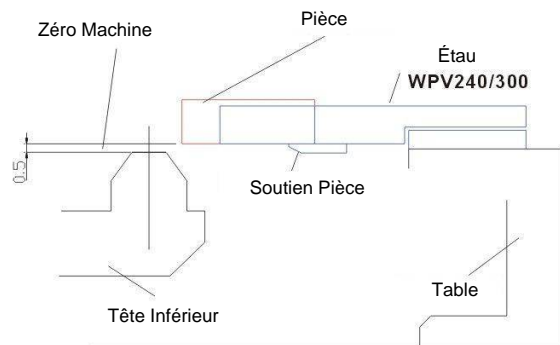
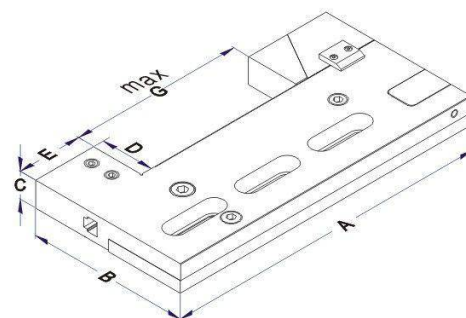
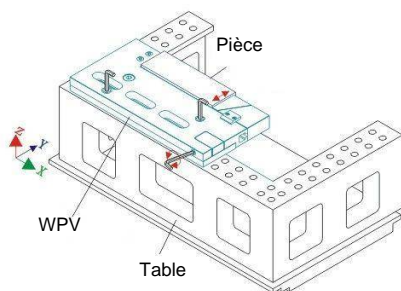
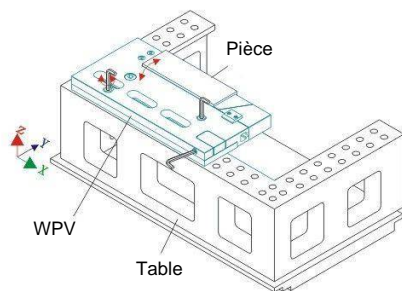
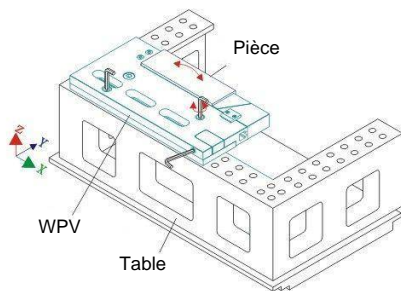

Unité : mm

Référence	Modèle	A	B	C	D	E	G	Poids
53148-01	WPV240	245	160	24	50	55	100	5.4kg
53148-02	WPV300	300	160	24	50	60	150	7.8kg

53165 WEV280 >> ÉTAU PLAT DE PRÉCISION 3D

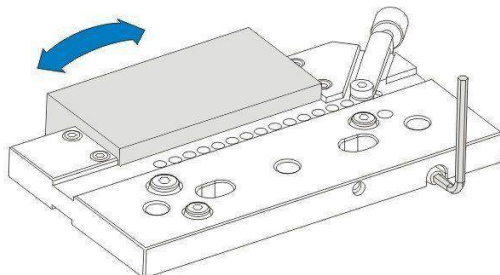
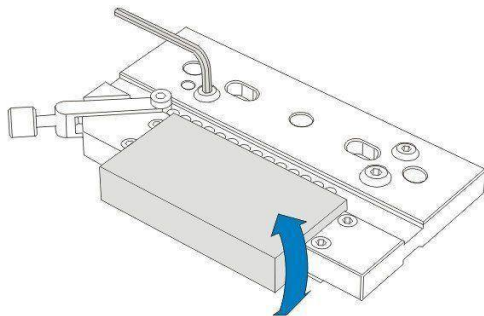
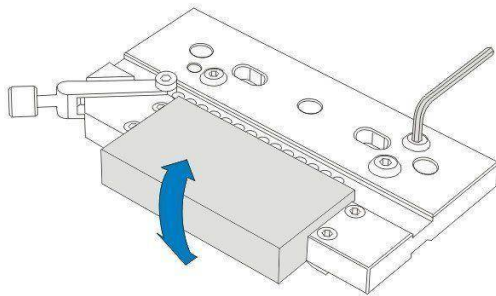
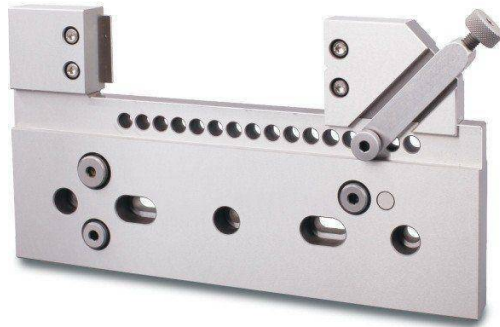

Caractéristiques :

- En acier inoxydable de haute qualité (ASSAB STAVAX) avec le traitement thermique Sub-Zero après un traitement sous vide pour offrir une grande stabilité et aucune distorsion de l'étau.
- Avec une conception de 45° pour un anti-flottement des pièces.
- L'ajustement sur 3 axes pour beaucoup plus d'efficacité.
- Résistant au jet haute pression de l'eau.
- Dureté : HRC45°~55°.
- Parallélisme : 0.003/100 mm.
- Perpendicularité : 0.005/100 mm.

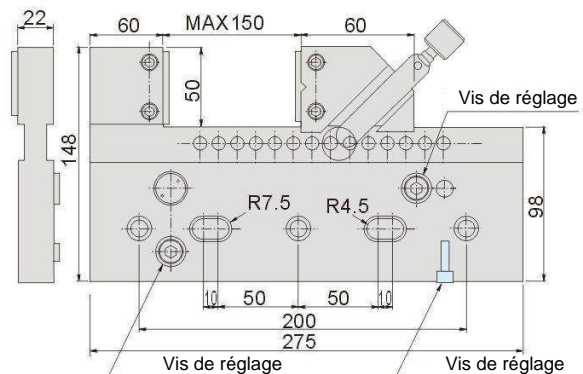

Unité : mm

Dimension	Zone de serrage			Poids
	Max	Épaisseur	Profondeur	
22x148x275	150	22	50	5.5kg

53175

WHV

ÉTAU PLAT DE PRÉCISION 3D

WHV260



WHV350

Caractéristiques :

- En acier inoxydable de haute qualité (ASSAB STAVAX) avec le traitement thermique Sub-Zero après un traitement sous vide pour offrir une grande stabilité et aucune distorsion de l'étau.
- Avec sa conception de serrage à vis, des pièces de différentes tailles peuvent être facilement et rapidement serrées.
- Dureté : HRC45°~55°.
- Parallélisme : 0.003/100 mm.
- Perpendicularité : 0.005/100 mm.

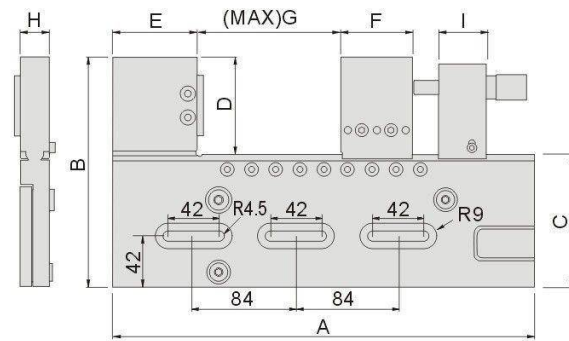
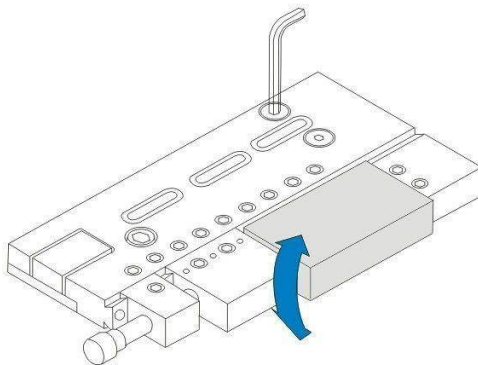

WHV350

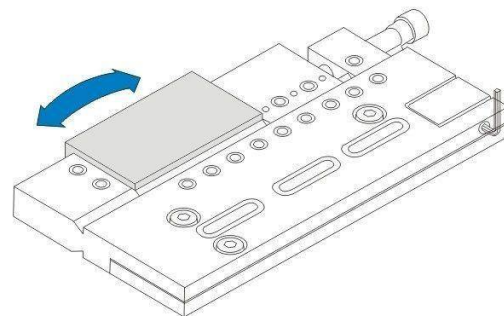
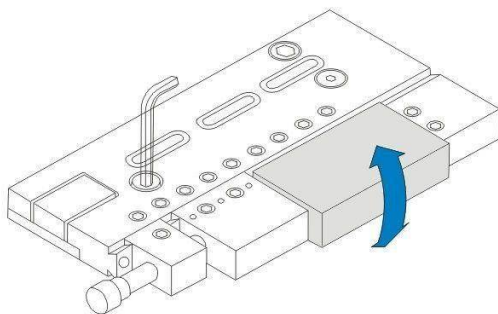

Unité : mm

Référence	Modèle	A	B	C	D	E	F	G	H	I	Poids
53175-01	WHV260	275	160	110	50	60	60	120	24	35	7.0kg
53175-02	WHV350	350	170	110	60	70	60	180	24	35	9.0kg

53180

WCV280

ÉTAU PLAT DE PRÉCISION 3D

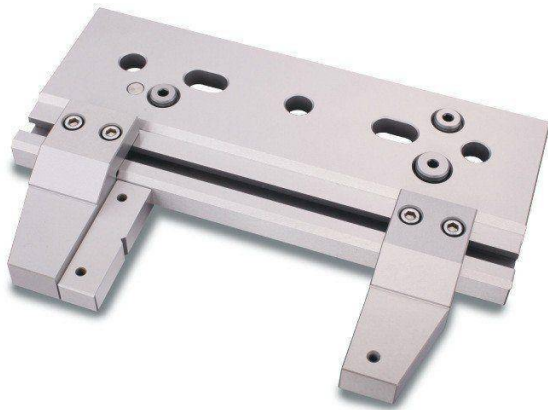

Caractéristiques :

- En acier inoxydable de haute qualité (ASSAB STAVAX) avec le traitement thermique Sub-Zero après un traitement sous vide pour offrir une grande stabilité et aucune distorsion de l'étau.
- Avec une conception de 45° pour un anti-flottement des pièces.
- L'utilisation de roulements à billes et l'ajustement sur 3 axes pour beaucoup plus efficacité.
- Résistant au jet haut pression de l'eau.
- Dureté : HRC45°~55°.
- Parallélisme : 0.003/100 mm.
- Perpendicularité : 0.005/100 mm.

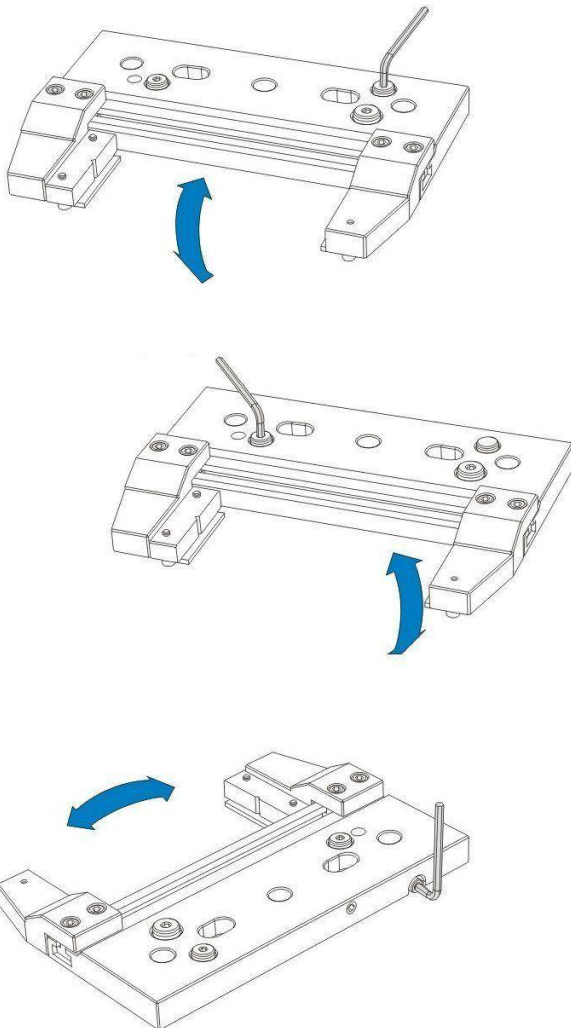

Exemple d'Application

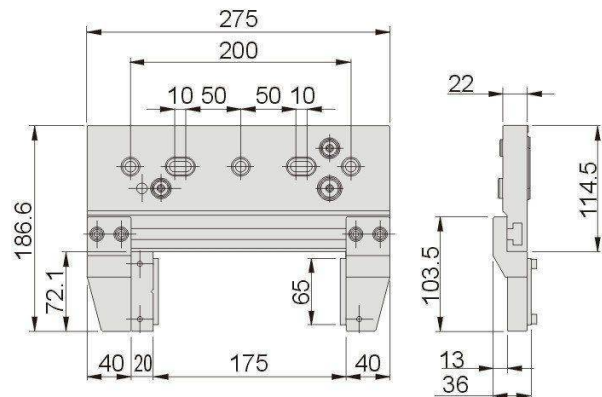
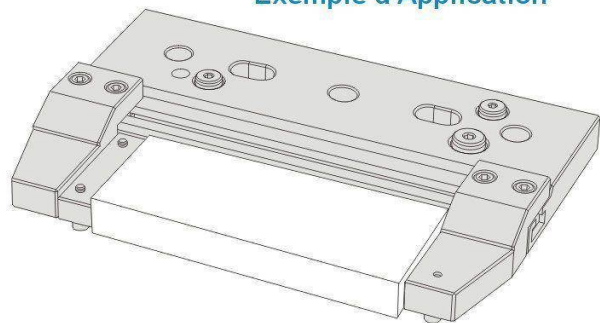

Unité : mm

Dimension	Zone de serrage			Poids
	Max	Épaisseur	Profondeur	
36x186.6x275	175	22	72.1	6kg

53185

WDV280

ÉTAU PLAT DE PRÉCISION 3D POUR CYLINDRE

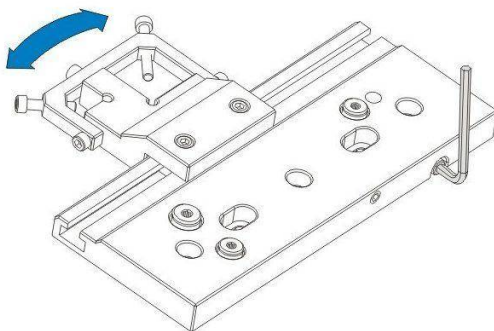
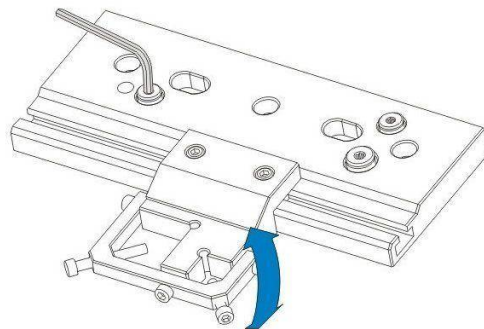
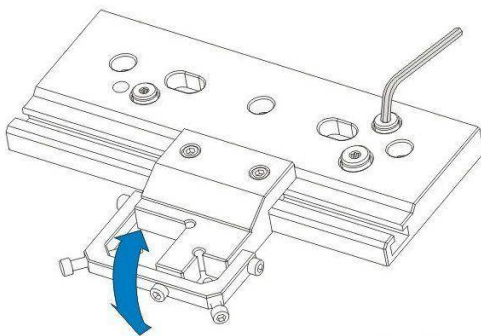

Caractéristiques :

- En acier inoxydable de haute qualité (ASSAB STAVAX) avec le traitement thermique Sub-Zero après un traitement sous vide pour offrir une grande stabilité et aucune distorsion de l'étau.
- Avec une conception de 45° pour un anti-flottement des pièces.
- L'utilisation de roulements à billes et l'ajustement sur 3 axes pour beaucoup plus efficacité.
- Résistant au jet haut pression de l'eau.
- Zone de Bridage de cylindre de Ø3 à Ø38 mm.
- Dans la petite rainure : Ø3 à Ø20 mm.
- Dans la grande rainure : Ø10 à Ø38 mm.
- Dureté : HRC45°~55°.
- Parallélisme : 0.003/100 mm.
- Perpendicularité : 0.005/100 mm.

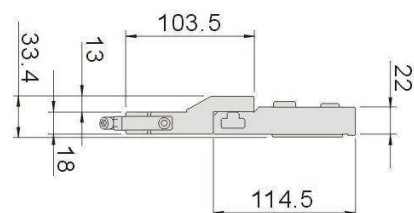
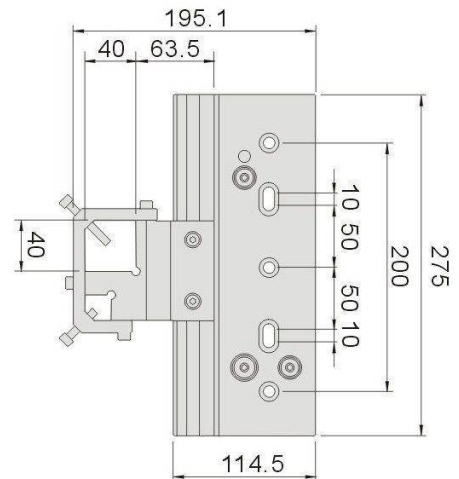

Unité : mm

Dimension	Zone de serrage		Poids
	Petite prise	Grande Prise	
33.4x195.1x275	Ø3~Ø20	Ø10~Ø38	5.7kg